

**SACS AU
CROCHET**

SOUMMAIRE

LES POINTS ET TECHNIQUES UTILISÉS

LA CHAÎNETTE DE BASE
LA MAILLE EN L'AIR (ML)
LA MAILLE COULÉE (MC)
LA MAILLE SERRÉE (MS)
LA DEMI-BRIDE (DEMI-B)
LA BRIDE (B)

P.6

LA DOUBLE BRIDE (DB)
LA TRIPLE BRIDE (TB)
LE POINT D'ÉCREVISSE
LE CERCLE MAGIQUE
LA BRIDE ALLONGÉE
LA DOUBLE-BRIDE EN RELIEF

LECTURE DES EXPLICATIONS
ET DES DIAGRAMMES

P.9

SAC À DOS À RAYURES ONDULÉES



A. TAKASHI

P.10

SAC AUX CARRÉS COLORÉS



A. TAKASHI

P.14

SAC AUX PETITES FLEURS



A. TAKASHI

P.34

SAC ONDES



B. BALDELLI

P.36

SAC AU POINT DE NOISETTE



A. TAKASHI

P.42

SAC À DOS AU POINT DE CLOCHETTE



A. TAKASHI

P.48

SAC BAYADÈRE



B. BALDELLI

P.50

SAC AUX ROSACES



A. TAKASHI

P.56

SAC TISSÉ À BANDOULIÈRE



B. BALDELLI

P.18

SAC AUX ARCEAUX



A. TAKASHI

P.22

SAC AU POINT DE COQUILLE



A. TAKASHI

P.60

FILET FLEURI



B. BALDELLI

P.62

SAC AU POINT DE COROLLE



A. TAKASHI

P.70

SAC AUX CARRÉS FLEURIS



A. TAKASHI

P.26

FILET RAYÉ



B. BALDELLI

P.30

SAC VÉGÉTAL



B. BALDELLI

P.74

SAC À PAMPILLES



B. BALDELLI

P.82

SAC TISSÉ À BANDOULIÈRE



Que l'on soit débutant ou confirmé, ce sac est à la portée de tous. Réalisé en maille filet puis tissé pour former les rayures, il se porte en bandoulière.

Le rectangle obtenu est plié en trois parties afin de former l'avant et l'arrière du corps, ainsi que le rabat. La bandoulière, une simple chaîne de mailles en métal, est tissée de façon aléatoire avec des fils de laine.

MATÉRIEL

Fournitures

- Fil Polette (Bergère de France) :
- 1 pel. col. vert de gris (10742) A
- 1 pel. col. céladon (10745) B
- 1 pel. col. roux (10736) C
- 1 pel. col. carmin (10739) D
- Fil lurex coloris vieil or (ou un autre coloris) : 1 pel.
- Crochet n° 5

- Épingles à tête
- 1 grosse aiguille à tapisserie à bout rond
- Un morceau de tissu de 24 cm x 37 cm coloris safran pour la doublure
- 1 aiguille et une bobine de fil assorti au tissu
- 1 bouton-pression transparent de 12 mm de diamètre.
- 1,20 m. de chaîne en métal argenté ou plus selon votre choix (maillon de 10 mm de long)
- 1 carton de récupération de 35 x 50 cm pour fixer le filet croché à tisser (ou, si vous avez, un bloc de polystyrène ou un bloc de polyéthylène pour dentellière)

Points utilisés

- Maille en l'air (ml) page 6
- Bride (b) page 7

RÉALISATION

Corps du sac et rabat en une seule pièce

Commencez par réaliser un rectangle en filet croché qui servira de base au tissage par la suite.

Vert de gris – A/Céladon – B/Roux – C / Carmin – D.

Avec le crochet n° 5, le coloris A et le fil lurex, montez une chaînette de 29 ml, correspondant à la largeur (voir diagramme - étape 1).

Pour une bonne tenue du travail, formez une lisière de 2 b au début et à la fin de chaque rang sur toute la hauteur.

RG 1 : 3 ml (= 1 b), sautez 4 ml à partir du crochet, *1 b ds la ml suivante, 1 ml, sautez 1 m*, répétez de * à * 12 fois, terminez par 2 b lisière.

RG 2 JUSQU'AU RG 29 : répétez le rang 1. Arrêtez et rentrez les fils ds les 2 b lisières (= 30 rangs en tout).

Avant de continuer le travail, manipulez le filet en tirant légèrement ds le sens de la hauteur, de la largeur et des diagonales afin que le rectangle se place correctement.

Réalisation du tissage

Le tissage est réalisé sur la hauteur des 30 rangs avec une grosse aiguille à tapisserie et les coloris : B/C/D.

Pour les couleurs, suivez le **schéma de l'étape 2**.

Préparation des fils

Faites un premier essai en réalisant un tissage aller-retour avec un fil de laine de 1,30 m de long. Vous ajusterez par la suite la longueur nécessaire pour le tissage et les franges en fonction de votre tension.

Coupez des fils de laine de 1,30 m. de long : Coloris B : x 4 / C : x 6 / D : x 3, pliez en deux chaque longueur afin de les doubler, passez les extrémités des fils ds le chas de l'aiguille, la boucle doit être en bas.

Travaillez à plat sur une table, posez le filet croché sur un carton, et fixez provisoirement le bord supérieur de la largeur du filet avec des épingles piquées ds l'épaisseur du carton ou autre.

1. Piquez et ressortez l'aiguille en bas à droite ds l'espace vide entre les 2 b du filet (voir flèche rouge sur schéma de l'étape 2). Maintenez la boucle vers le bas, passez l'aiguille ds cette boucle afin de bloquer le départ. Piquez l'aiguille du dessous vers le dessus ds ce même espace afin de ramener les fils sur l'endroit et commencez le tissage.

Pochette tissée

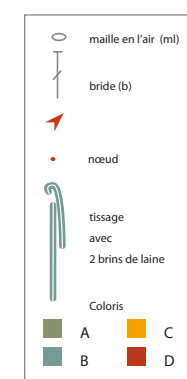

Étape 2

Diagramme étape 1

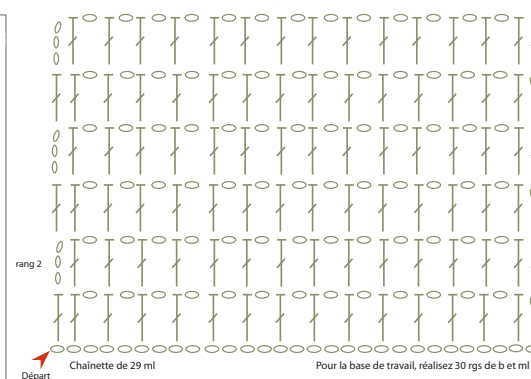

Tissage du filet étape 2

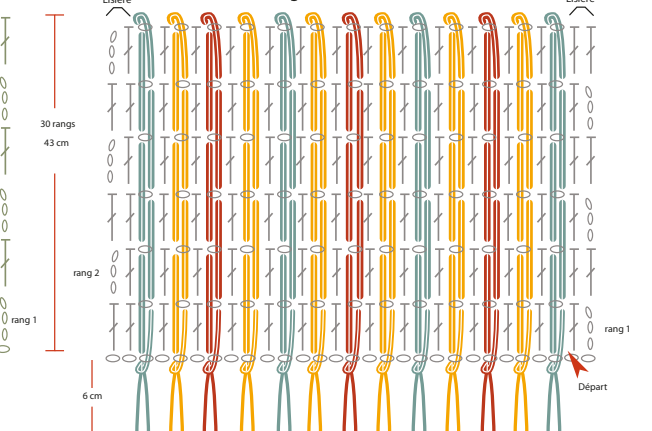

2. Passez l'aiguillée progressivement dessous puis dessus la ml de chaque rang. Le fil doit se placer doucement sur toute la hauteur en évitant les torsions, la base crochetée ne doit absolument pas froncer.

Avant de revenir en sens inverse, juxtaposez correctement les brins l'un à côté de l'autre sur la hauteur réalisée.

3. Lorsque vous arrivez en haut, passez l'aiguillée sur la ml du dernier rang et ressortez-la ds le 1^{er} espace. Continuez le tissage en passant l'aiguillée dessus et dessous chaque ml comme à l'aller. Le passage des fils est alterné sur chaque rg.

4. Lorsque vous arrivez ds l'espace de départ, les fils de l'aiguillée doivent passer dessus la ml du rang 1 et sous la ml de la chaînette de base. Passez l'aiguillée de droite à gauche sous le 1^{er} des 2 fils de la boucle bloquée au départ, tirez légèrement en maintenant la boucle qui se forme entre le pouce et l'index. Passez l'aiguille ds cette boucle. Tirez les fils progressivement afin de resserrer le nœud qui se place sur l'endroit tout en formant la première frange. Réalisez le tissage sur chaque hauteur en alternant les couleurs en suivant l'étape 2.

Finition frangée de la base

Positionnez l'ouvrage endroit vers vous, les franges en bas. Peignez les franges, et égalisez-les en laissant une longueur de 7 cm (ou plus).



RÉALISATION DE LA BANDOULIÈRE

Travaillez sur la chaîne en métal avec un 1 fil qui doit mesurer deux fois sa longueur. Bloquez le fil par un nœud au début et à la fin de chaque passage en laissant flotter à chaque fois 6 cm de fil (schéma étape 3).

1. Réalisez le 1^{er} passage avec le coloris D : passez le fil ds l'aiguille à laine, bloquez-le ds le premier maillon en laissant flotter 6 cm à la base. Passez l'aiguillée alternativement ds le 1^{er} maillon et sous le 2^e, et continuez ainsi sur toute la longueur en tirant l'aiguillée sans que le fil ne resserre les maillons de la chaîne de support.

2. Réalisez le 2^e passage avec le coloris B. Laissez le fil flotter au départ, bloquez-le, répétez le même travail en commençant par piquer ds le bas du 1^{er} maillon et sous le premier fil passé, en alternant les passages.

3. Réalisez le 3^e passage avec le coloris C. Bloquez-le, commencez par piquer du dessus vers le dessous au milieu de la hauteur du 1^{er} maillon, sous le fil D, sur le fil B, sous le 1^{er} et sur le 2^e maillon. Continuez en alternant les passages.

4. Réalisez un dernier passage avec le fil A, bloquez-le. Passez ce fil de façon aléatoire sur la longueur de la chaîne en passant dessus et dessous les maillons et les fils déjà tissés. Arrêtez le fil. Laissez ce travail en attente.



Assemblage des côtés

Placez le travail envers vers vous avec les franges en haut. Définissez les 3 parties de la pochette en piquant des épingles sur les repères (dessin A et étape 3).

PARTIE 1 : face avant sur une hauteur de 16 cm (= 11 rangs).

PARTIE 2 : face arrière sur une hauteur de 17 cm (= 12 rangs).

PARTIE 3 : rabat sur une hauteur de 10 cm (= 7 rangs).

Rabattez la face avant 1 sur la face arrière 2 (dessin B, étape 4 – endroit de l'avant vers vous) et épinglez.

Réalisez une couture à points avant sur un côté avec le coloris A, en piquant l'aiguille à travers la 1^{re} m. lisière des faces avant et arrière (parties 1 et 2 du dessin B) sur toute la hauteur sans trop serrer. Faites un point arrière pour bloquer le fil, puis cousez de nouveau jusqu'en bas. Arrêtez et rentrez le fil.

Assemblez l'autre côté de la même façon.

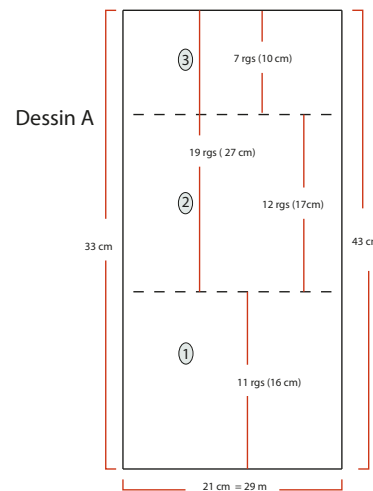

Réalisation de la doublure

La doublure comprend une marge de 1,5 cm pour les côtés et de 2 cm pour le bord supérieur de chaque face (1) et (2). Pliez la doublure endroit contre endroit en rabattant la face (1) de 18 cm sur la face (2) de 19 cm.

Vous avez un décalage en haut de 1 cm, voir dessin C.

Marquez le pli des rentrés de 2 cm au fer à repasser. Épinglez les côtés. En commençant à 2 cm du bord supérieur de la face avant et en allant jusqu'en bas, faites une piqûre à 1,5 cm des côtés. Faites un point d'arrêt au départ et à la fin de la couture.

Dégarnissez les angles inférieurs à environ 3 mm de la piqûre. Ouvrez les coutures au fer à repasser et marquez le pli du fond. Retournez la doublure sur l'endroit.

Assemblage de la bandoulière

Reprenez la bandoulière, attachez les fils laissés en attente deux par deux avec un double nœud, coupez l'extrémité des fils B, C et D à 2 cm, laissez la longueur du fil A pour coudre.

Retournez la pochette crochetée sur l'envers, passez l'extrémité de la bandoulière de l'endroit sur l'envers entre les deux mailles lisières du 8^e rang en partant du haut.

Placez le nœud en haut sur la couture de côté, puis fixez avec le fil A en réalisant plusieurs points ds le 1^{er} maillon de la

Étape 4

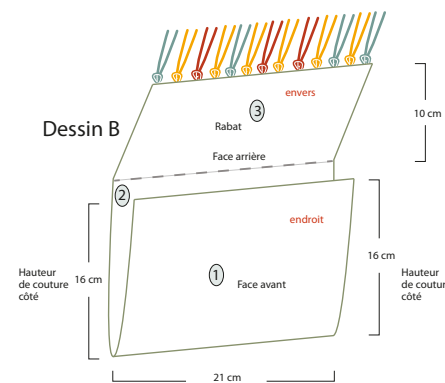

chaîne. Arrêtez et rentrez le fil. Passez et fixez l'autre extrémité sur le deuxième côté de la même façon. L'extrémité des fils coupés sera cachée par la doublure. Gardez le travail sur l'envers.

ASSEMBLAGE

Glissez la doublure sur la pochette, envers contre envers, en ajustant correctement les coutures de côté et le pli du fond de la doublure avec celui de la partie crochetée. Épinglez.

Commencez par fixer le fond de la doublure sur la partie crochetée en réalisant une couture à points avant le long du pli en prenant les deux épaisseurs. Faites attention à faire les points ds l'épaisseur de la laine afin qu'ils soient invisibles.

Puis fixez les coutures des côtés en suivant les lignes de couture déjà réalisées. Faites un point arrière pour bloquer la couture (voir dessin C).



Finition de la doublure (voir dessin C)

Rabattez la marge de 2 cm de la bordure de la face avant sur l'envers en suivant le pli marqué auparavant (entre la doublure et la partie crochetée). Épinglez et fixez en réalisant des points glissés invisibles le long du pli. Arrêtez et rentrez le fil.

Retournez la pochette sur l'endroit, rabattez la marge du haut de 2 cm de la face arrière sur l'envers et épinglez le décalage de 1 cm. Commencez par fixer les hauteurs décalées des côtés en réalisant des points glissés, terminez en cousant le long du pli à points glissés. Arrêtez et rentrez le fil.

Fermeture de la pochette

Faites un repère à 2 cm des bords supérieurs et au milieu de la largeur de chaque face (le repère ainsi tracé correspond au positionnement du bouton-pression). Cousez chaque partie du bouton-pression sur 4 tours : pour les 2 premiers, piquez l'aiguille uniquement ds les 2 épaisseurs de la doublure ; pour les deux derniers, piquez en prenant également la partie crochetée, en veillant à ce que le fil soit invisible sur l'endroit. Arrêtez et rentrez le fil.

La pochette est fermée avec le bouton-pression. Ramenez le rabat vers le bas, la ligne des franges arrive à 4 cm de la base. Si vous le souhaitez, vous pouvez égaliser de nouveau les franges.

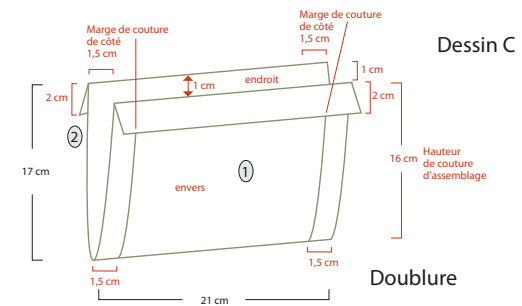

FILET RAYÉ



À porter en bandoulière, ce filet à rayures colorées est facile et rapide à crocheter, ce sera l'accessoire idéal de tous vos déplacements.

Le filet est constitué de rayures colorées formant un long rectangle. Plié en deux, cela fera un sac dont les côtés seront assemblés au crochet.

Les anses crochetées seront montées sur les bords supérieurs de chaque face. L'assemblage sera masqué par un petit anneau de finition qui ornara la base.

MATÉRIEL

Fournitures

Fil Coton Mérinos (Bergère de France) :

- 1 pel. col. châtaigne (10921) A
- 1 pel. col. coquelicot (10396) B5
- 1 pel. col. Basilic (10932) C
- 1 pel. col. été (10393) D

Crochet n° 3,5 et n° 4

Épingles à tête

1 aiguille à laine

Points utilisés

Maille en l'air (ml) page 6

Maille coulée (mc) page 6

Maille serrée (ms) page 6

Bride (b) page 7

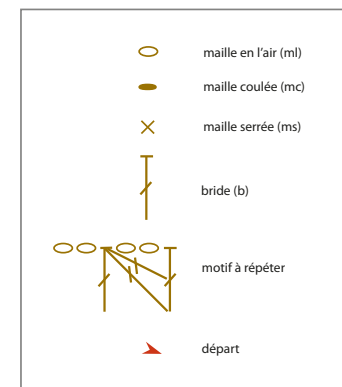

Commencez et terminez chaque rang par 1 maille lisière (= 1 ms ou 1 b).

Changez de coloris tous les deux rangs, les rangs pairs sont réalisés sur l'envers de l'ouvrage et les rangs impairs sur l'endroit. Le motif est réalisé sur 6 m. + 1 m.

RÉALISATION

Le corps du filet

(Suivez les explications du diagramme 1)

Avec le crochet n° 4, montez une chaînette de 132 ml (dont 2 m. lisières + 4 m).

RG 1, col. A : 1 ml pour tourner, 132 mc. Réalisez les ms du rang suivant en piquant le crochet ds le brin avant de la mc correspondante du rang préc.

RG 2, col. A : 1 ml pour tourner, 1 ms, * 1 ms ds la m. suiv., 2 ml, sautez 2 m. *, répétez de * à * 42 fois, terminez par 2 ms.

RG 3, col. A : (endroit du travail), 3 ml (= 1 b lisière), 1 b sur la ms du rang préc., ° 2 ml, faites 2 b sans les fermer (la 1^{re} en insérant le crochet à la moitié de la hauteur de la b préc., et la 2^{de} en insérant le crochet ds la base de cette même b ; vous avez 3 m. en attente sur le crochet). Sautez 2 ml du rg préc., faites 1 b ds la ms

suiv. et ramenez la boucle du second jeté à travers les 4 m. du crochet pour fermer les 3 b du motif°, répétez de ° à °, * 2 ml, sautez 2 m, 1 b sur la ms suiv. du rang préc., répétez de ° à ° 1 fois *, répétez de * à * 19 fois, terminez par le rang en répétant de ° à ° 1 fois, faites 1 b lisière sur la dernière ms du rang préc.. Arrêtez le fil, coupez-le en laissant 10 cm.

RG 4, col. B (envers du travail) : piquez le crochet ds la b lisière du rang préc., faites 1 jeté sur le crochet, ramenez la boucle et faites 1 ms ds cette même bride, * 1 ms ds la m. suiv., 2 ml, sautez 2 m *, répétez de * à * 42 fois terminez par 2 ms.

RG 5, col. B (endroit du travail) : répétez le rang 3.

RG 6, col. C (envers du travail) : répétez le rang 4.

RG 7, col. C (endroit du travail) : répétez le rang 3.

RG 8, col. D (envers du travail) : répétez le rang 4.

RG 9, col. D (endroit du travail) : répétez le rang 3.

Répétez 3 fois de plus ces 4 rayures colorées (= 16 rayures).

Faites une dernière rayure avec le coloris A en répétant les rg 2 et 3.

Terminez en répétant le rg 1 en mc avec le col. A.

Coupez le fil et rentrez tous les fils.

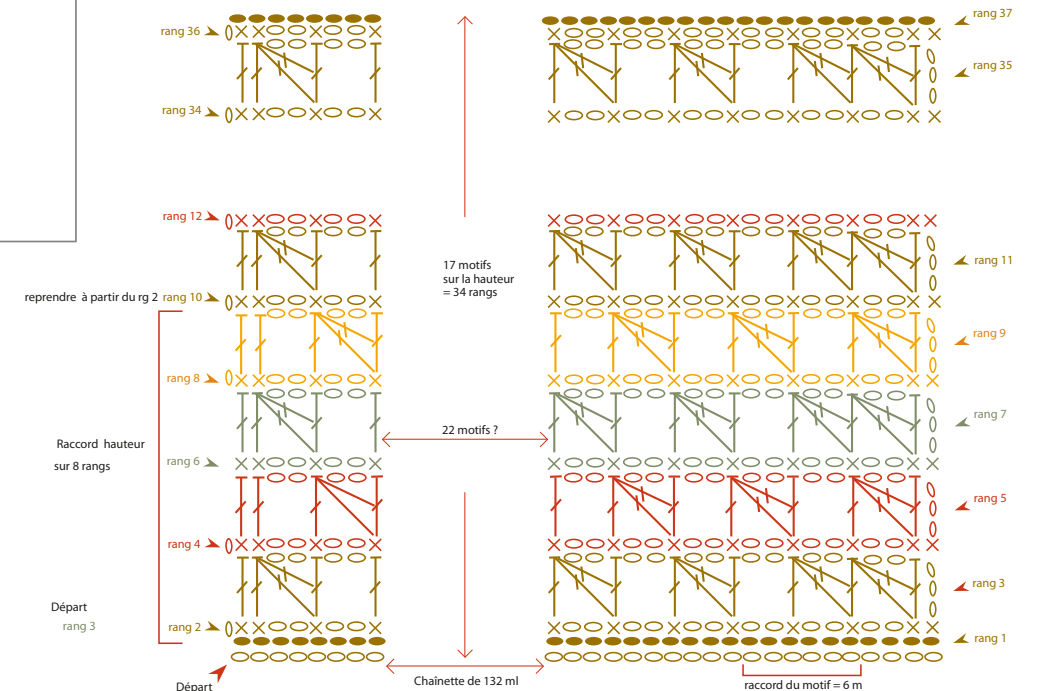

Assemblage des faces du filet

Suivez le Dessin A et B.

Pliez la pièce crochetée envers contre envers dans le sens de la largeur. Le pli correspond alors au fond du sac et les rayures sont verticales.

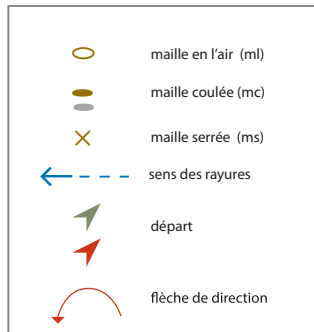

Dessin A Dimensions de la pièce crochetée

Départ de l'assemblage

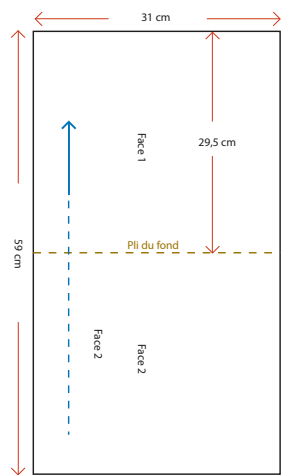

Dessin B

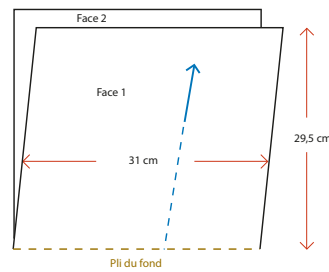

Pièce crochetée pliée en deux

Suivez les 2 étapes du Dessin C.

Épinglez les deux côtés pour les maintenir en place. Vous allez les assembler avec le crochet n° 3,5 et le coloris C. Pour cela, faites 1 ms ds les deux m. correspondantes des côtés de chaque face (= 65 ms). Terminez par 1 ml, arrêtez, coupez le fil et rentrez-le. Assemblez l'autre côté de la même façon.

Assemblage

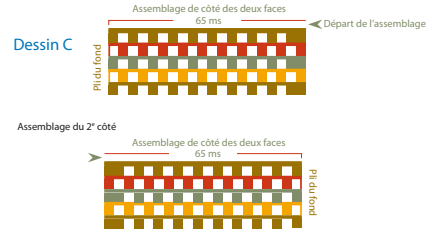

Les anses

Avec le col. C et le crochet n° 3,5, montez une chaînette de 91 ml (voir étape 1 du diagramme correspondant).

RG 1, col. A : faites 91 ms, arrêtez le fil.

RG 2, col. C (voir étape 2 - départ rang 2) : vous allez ici crocheter sur tout le tour du rg 1.

Tournez le travail, faites un rg de retour sur l'envers du rg 1 : piquez le crochet ds la dernière ms du rg 1, ramenez 1 boucle, faites 1 ml, 91 ms, continuez à crocheter en tournant autour du rg 1 ; (**voir étape 2**) : faites 1 ml, 2 ms ds le côté de la ms du rang 1, 1 ml, continuez à crocheter en insérant le crochet ds chaque maille de la chaînette de base, faites 91 ms. 1 ml, 2 ms ds le côté de la ms du rang 1, 1 ml. Terminez avec 1 mc ds la 1re ms du tour 2. Arrêtez et rentrez les fils.

Étape 1

les anses (x2)

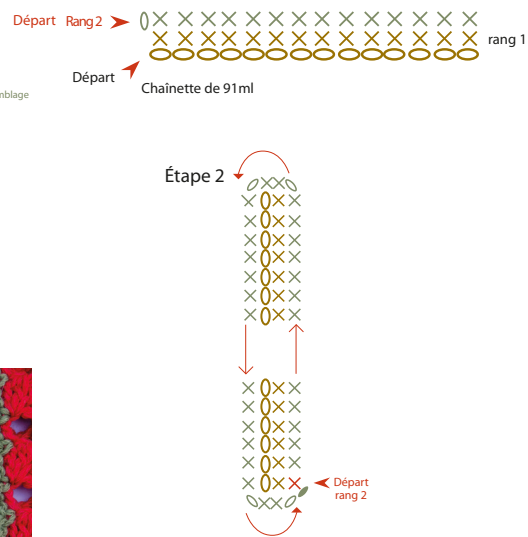

Réalisez l'autre anse de la même façon.

Marquez les repères d'assemblage des anses sur l'endroit de chaque face situés en haut de la deuxième rayure de col. châtaigne en partant des côtés (**voir A - B, dessin D**).

Placez les extrémités d'une anse sur les repères d'une des faces, endroit contre endroit, et épinglez. Avec le crochet n° 3,5 et le fil C, faites 1 ms ds chacune des 4 m. d'une extrémité de l'anse, en prenant en même temps la m. correspondante sur le corps du sac. Ne coupez pas le fil, vous allez faire la chaînette de finition pour cacher l'assemblage (**voir dessin F**).

Sur l'endroit du sac, faites 5ml, 1 mc sur le bord opposé de l'anse pour fixer la chaînette. Sur l'envers, faites 2 ml, 1 mc au milieu de l'anse, 2 ml. Commencez un second tour en faisant 1 mc ds la chaînette de base, 5 ml pour rejoindre l'autre côté, terminez par 2 mc sur les deux 1re ml à l'arrière. Arrêtez et rentrez les fils.

Assemblez l'autre extrémité de l'anse en répétant le même travail, l'espace entre les deux devant être de 12,5 cm, soit 7 rayures. Puis assemblez la seconde anse sur l'autre face de la même façon.

J'ai choisi de ne pas doubler ce filet pour garder l'effet souple et sympathique des pleins et des vides du point crocheté. Cependant, si vous souhaitez réaliser une doublure, reportez-vous au dessin A et B en suivant les explications ci-dessous.

Coupez une pièce de tissu de 34 cm de large x 63 cm de haut, soit :

- Une largeur de 31 cm (**dessin A**) plus 1,5 cm pour chaque marge de couture latérale.
- Une hauteur de 59 cm pliée en deux pour obtenir les deux faces du filet, plus 2 cm pour le rentré du bord supérieur de chaque face.

Pour doubler les anses, je vous conseille de choisir un ruban sergé de 1,5 cm de large de couleur assortie et de la longueur de vos anses (environ 1 mètre pour chacune).



Réalisation de la doublure

Surfilez les bords à la machine à coudre. Pliez la pièce de tissu endroit contre endroit sur la hauteur, repassez pour marquer le pli correspondant au fond. Épinglez les côtés. Assemblez un premier côté en faisant une couture à 1,5 cm du bord en partant du haut jusqu'en bas. Faites la même chose pour le second côté.

Ouvrez les coutures au fer à repasser, crantez les angles du fond. Glissez la doublure ds le filet envers contre envers, épinglez, faites un bâti provisoire pour maintenir les plis du fond ensemble.

Rabattez le bord supérieur de la doublure sur 2 cm vers l'envers, sur tout le tour. Faites correspondre les coutures des côtés, ainsi que les milieux des faces avant et arrière et épinglez. Fixez la doublure sur le filet crocheté en réalisant des points glissés avec un fil assorti.



Dessin D

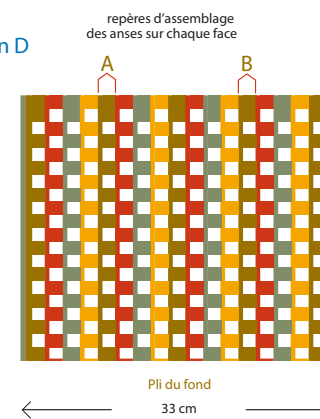

Dessin E

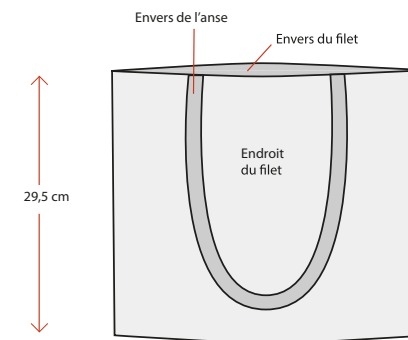

Dessin F

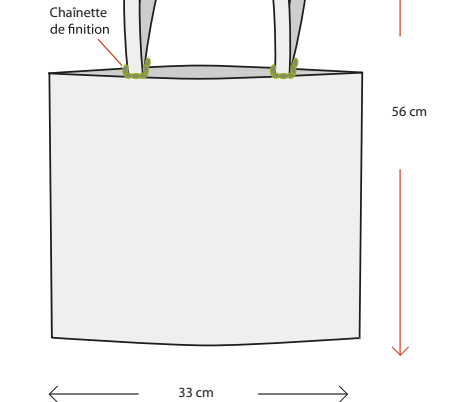

SAC ONDES



Ce sac à la forme épurée est croché en rond sur le fond. Le jeu de points à hauteur variable rythme les vagues d'une douce harmonie.

Ce sac est réalisé en deux temps. Le fond ovale sert de base pour crocheter le corps du sac en rond. Les rayures, dont la hauteur des points varie sur chaque tour, forment des ondes colorées, soulignées à la base d'un liseré de mailles en relief. Le sac est ensuite doublé d'une toile de coton et fermé avec une fermeture à glissière. La bandoulière est réalisée à partir d'une ganse rigide.

MATÉRIEL

Fournitures

- Fil Mérinos 4 (Bergère de France) :
- 1 pel. col. Fougère (20074)
 - 1 pel. col. Nude (20050)
- Fil Mérinos 7 (Bergère de France) :
- 1 pel. col. Poussin (20994)

- Crochet n° 4,5
- 1 aiguille à laine
- 1 aiguille à coudre
- 5 anneaux marqueurs
- Crayon pour tissu
- Une fermeture à glissière de 30 cm assortie au col. Fougère
- Une sangle en lin naturel de 3,5 cm x 1,20 m. de large (ou plus selon votre taille)
- Tissu de coton raide pour la doublure : 35 cm x 70 cm
- Une bobine de fil assorti

Points utilisés

- Maille coulée (mc) page 6
- Maille en l'air (ml) page 6
- Maille serrée (ms) page 6
- Demi-bride (demi-b) page 7
- Bride (b) page 7
- Double-bride (Db) page 7

RÉALISATION

Le modèle étant réalisé en rond, crochetez chaque rang de la droite vers la gauche pour obtenir l'endroit des mailles sur la même face (inversement si vous êtes gauchère) en piquant le crochet ds le brin arrière de la maille du tour préc. pour former le liseré.

Avec le col. A, montez une chaînette de 20 ml.

RG 1, col. A : 1 ml, 20 ms, arrêtez le fil.

RG 2, col. B : ° piquez le crochet ds la 1^{re} m, ramenez 1 boucle, faites 1 ml°, 20 ms (arrêtez le fil).

RG 3, col. A : répétez de ° à °, 1 ms, 7 demi-b, 12 b, arrêtez le fil.

RG 4, col. A : répétez de ° à °, 1 ml 20 ms, arrêtez le fil.

RG 5, col. B : piquez le crochet ds la 1^{re} m, ramenez 1 boucle, faites 4 ml (= 1 Db), 19 Db, arrêtez le fil.

RG 6, col. B : répétez de ° à °, 20 ms, arrêtez le fil.

RG 7 ET 8, col. A : répétez de ° à °, 3 ms, 5 demi-b, 12 b, arrêtez le fil.

RG 9 ET 10, col. C : piquez le crochet ds la 1^{re} m, ramenez 1 boucle, faites 4 ml (= 1 Db), 17 Db, 2 b, arrêtez le fil.

RG 11, col. C : piquez le crochet ds la 1^{re} m, ramenez 1 boucle, faites 2 ml (= 1 demi-b), 1 demi-b, 12 b, 6 Db, arrêtez le fil.

RG 12, col. B : répétez de ° à °, 20 ms, arrêtez le fil.

RG 13, col. B : piquez le crochet ds la 1^{re} m, ramenez 1 boucle, faites 2 ml (= 1 demi-b), 8 demi-b, 11 b, arrêtez le fil.

RG 14, col. B : répétez de ° à °, 20 ms, arrêtez le fil.

Fond du sac

Crochetez les tours en marquant la 1^{re} maille avec un anneau (voir diagramme 1).

Coloris : Fougère – A/Poussin – B/Nude – C

Avec le crochet n° 4,5 et le col. A, montez une chaînette de 29 ml, faites 1 ml pour tourner. Crochetez en rond sur cette chaînette de base.

TOUR 1, col. A : 1 ms ds la 2^e ml à partir du crochet, 28 ms, 2 ml pour tourner, 29 ms, 2 ml. Terminez par 1 mc ds la 1^{re} ms du tour (= 62 m.).

TOUR 2, col. A : 1 ml, 3 ms, 2 demi-b, 2 demi-b ds la m. suiv., 3 demi-b, 1 demi-b et 1 b ds la maille suivante, 7 b, faites 1 b et 1 demi-b ds la m. suiv., 3 demi-b, 2 demi-b ds la m. suiv., 2 demi-b, 4 ms, ° ds l'arceau suivant de 2 ml faites 2 ms, 1 ml et 2 ms°, continuez le tour, 4 ms, 2 demi-b, 2 demi-b ds la m. suiv., 3 demi-b, faites 1 demi-b et 1 b ds la m. suiv., 7 b, faites 1 b et 1 demi-b ds la m. suiv., 3 demi-b, 2 demi-b ds la m. suiv., 2 b, 4 ms, répétez de ° à °. Terminez par 1 ms et 1 mc ds la 1^{re} ms du tour (= 76 m.).

DIAGRAMME A

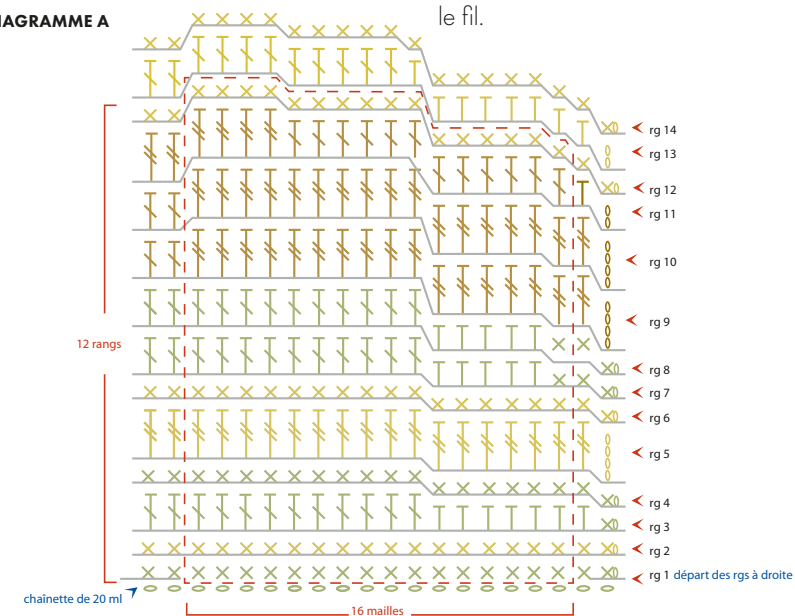

Échantillon à réaliser sur 20 mailles x 14 rgs

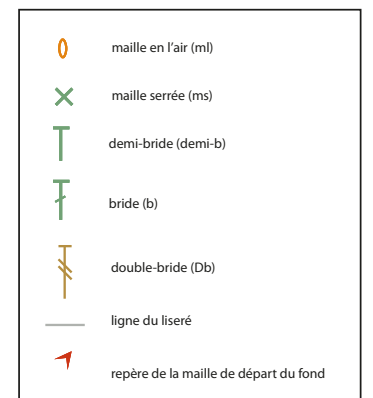

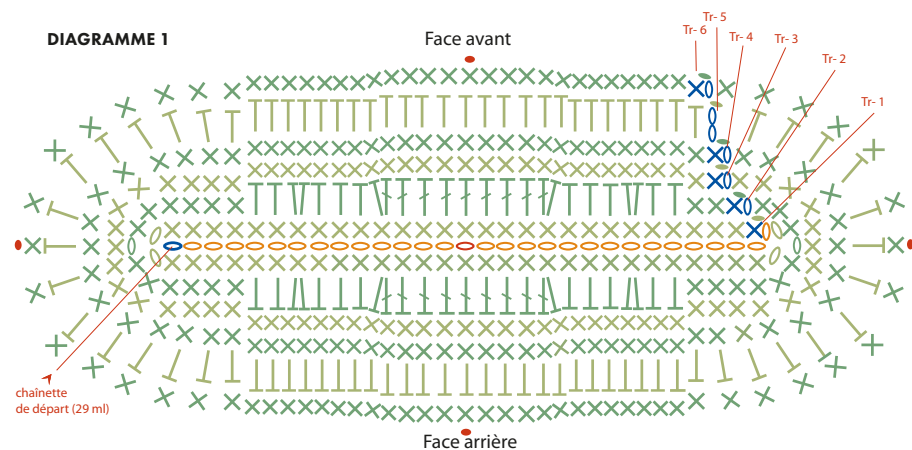
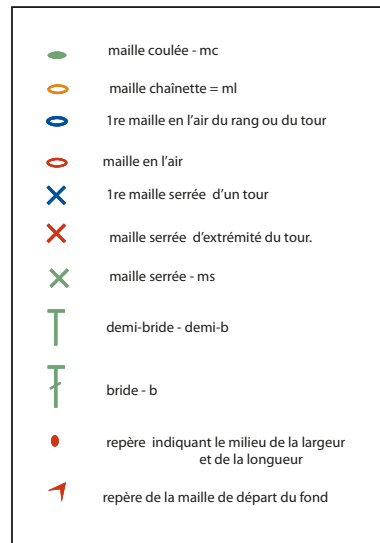

TOUR 3, col. A : 1 ml, 34 ms, 1 ms ds la ml du tr préc., 39 ms, 1 ms ds la ml du tr préc., 5 ms, terminez par 1 mc ds la 1^{re} ms du tour (= 80 m.).

TOUR 4, col. A : 1 ml, 80 ms, terminez par 1 mc ds la 1^{re} ms du tour (= 80 m.).

À partir du tour suivant, travaillez en piquant le crochet ds le brin arrière de chaque m. du tr préc. afin de former un liseré à la base de chaque rang.

La base du sac commence à prendre forme, c'est normal, car vous crochetez sur le même nombre de mailles.

Continuez à marquer la 1^{re} m. du tour avec un anneau jusqu'à la fin du travail.

TOUR 5, col. A : 2 ml (= 1 demi-b), 79 demi-b, terminez par 1 mc ds la 2^e ml du début du tour (= 80 m.).

TOUR 6, col. A : 1 ml (= 1 ms), 14 ms (= m. centrale de la face avant, mettez un anneau ds la 14e ms).

- 20 ms : vous arrivez ds la m. d'extrémité du 1^{er} côté, mettez un anneau.

- 20 ms : vous arrivez ds la m. centrale de la face arrière, mettez un anneau.

- 20 ms : vous arrivez ds la m. d'extrémité du second côté, mettez un anneau, 6 ms, terminez par 1 mc ds la 1^{re} m. du tour. Arrêtez le fil, laissez-le en attente (= 80 m.).

Ces repères correspondent aux points rouges sur le diagramme, laissez-les jusqu'à la fin des tours.

Avant de continuer le travail, relevez le

patron du fond du sac pour réaliser la doublure.

Prenez un papier assez grand, placez le fond bien à plat dessus, épinglez-le et tracez le contour avec un crayon.

Le corps du sac

À chaque changement de coloris, laissez 10 cm de fil en attente sur l'envers, à l'intérieur du sac.

TOUR 7, col. B : 80 ms, terminez par 1 mc ds la 1^{re} m. du tour en faisant le jeté avec le fil A laissé en attente sur l'envers puis arrêtez le fil B.

TOUR 8, col. A : 3 ms, 5 demi-b, 12 b, 37 Db, 15 b, 5 demi-b, 3 ms (= 80 m.).

TOUR 9, col. A : 80 ms, terminez par 1 mc ds la 1^{re} m. du tour. Arrêtez le fil.

Continuez sur l'autre côté en tournant le travail de gauche à droite.

TOUR 10, col. B : comptez 41 m. à partir de la mc que vous venez de réaliser, piquez le crochet ds cette maille, ramenez une boucle. Faites 1 ml, 2 ms ds la 1^{re} maille (= 1 augm.), 4 ms, 5 demi-b, 15 b, 15 Db, 2 Db ds la m. suiv. (= 1 augm. qui correspond au côté du sac), 21 Db, 12 b, 5 demi-b, 1 ms, terminez par 1 mc ds la 1^{re} m. du tour (= 82 m.).

TOUR 11, col. B : 82 ms, terminez par 1 mc ds la 1^{re} m. du tour. Arrêtez le fil.

Continuez sur l'autre côté en tournant le travail de gauche à droite.

TOUR 12, col. A : comptez 42 m. à partir de la mc que vous venez de réaliser, piquez le crochet ds cette m., ramenez une boucle. Faites 1 ml, 3 ms, 5 demi-b, 12 b, 20 Db, 2 Db ds la m. suiv. (= 1 augm. qui correspond au côté du sac), 17 Db, 15 b, 5 demi-b, 4 ms, terminez par 1 ms ds la même maille que la 1^{re} ms du tr (= 1 augm.) et 1 mc ds la ms suiv. (= 84 m.).

TOUR 13, col. A : 1 ms, 2 ms ds la m. suiv. (= 1 augm.), 1 ms, 5 demi-b, 12 b, 20 Db, 2 Db, 18 Db, 15 b, 4 demi-b, 5 ms, terminez par 1 mc ds la 1^{re} ms du tour (= 85 m.). Arrêtez le fil.

Continuez sur l'autre côté en tournant le travail de gauche à droite.

TOUR 14, col. C : comptez 39 m. à partir de la mc que vous venez de réaliser, piquez le crochet ds la m. suiv., ramenez une boucle.

Faites 1 ml, 5 ms, 2 ms ds la m. suiv. (= 1 augm.), 4 ms, 6 demi-b, 12 b, 15 Db, 2 Db ds la m. suiv., 1 Db°, répétez de ° à ° 2 fois (= 3 augm. qui correspondent au côté du sac), 18 Db, 8 b, 6 demi-b, 5 ms, terminez par 1 mc ds la 1^{re} ms du tour (= 1 augm.) (= 90 m.).

TOUR 15, col. C : 12 ms, 6 demi-b, 12 b, 41 Db, 8 b, 3 demi-b, 2 demi-b ds la m. suiv. (= 1 augm.), 2 demi-b, 2 ms ds la m. suiv. (= 1 augm.), 4 ms, terminez par 1 mc ds la 1^{re} ms du tour (= 92 m.). Arrêtez le fil.

Continuez sur l'autre côté en tournant le travail de gauche à droite.

TOUR 16, col. C : comptez 48 m. à partir de la mc que vous venez de réaliser, piquez le crochet ds cette maille, ramenez une boucle. Faites 1 ml, 2 ms, 6 demi-b, 12 b, 43 Db, 8 b, 6 demi-b, 15 ms, terminez par 1 mc ds la 1^{re} m. du tour en effectuant le changement de coloris avec le fil B. Arrêtez le fil (= 92 m.).

TOUR 17, col. B : 92 ms, terminez par 1 mc ds la 1^{re} m. du tour.

TOUR 18, col. B : 5 ms, 10 demi-b, 15 b, 26 Db, 14 b, 11 demi-b, 11 ms. Terminez par 1 mc ds la 1^{re} m. du tour (= 92 m.).

TOUR 19, col. B : 91 ms, 2 ms ds la m. suiv. (= 1 augm.). Terminez par 1 mc ds la 1^{re} m. du tour en effectuant un changement de coloris avec le fil C.

Arrêtez le fil. (= 93 m.). Continuez sur l'autre côté en tournant le travail de gauche à droite.

TOUR 20, col. C : comptez 50 m. à partir de la mc que vous venez de réaliser, piquez le crochet ds cette maille, ramenez une boucle. Faites 1 ml, 5 ms, 2 ms ds la m. suiv. (= 1 augm.), 4 ms, 10 demi-b, 10 b, 11 Db, faites 2 Db ds la m. suiv. (= 1 augm.), 4 Db, faites 2 Db ds la m. suiv. (= 1 augm.), 16 Db, 12 b, 9 demi-b, 8 ms, faites 2 ms ds la m. suiv. (= 1 augm.). Terminez par 1 mc ds la 1^{re} m. du tour (= 97 m.).



TOUR 21, col. C : 1 ms, 2 ms ds la m. suiv. (= 1 augm.), 9 ms, 9 demi-b, 10 b, 15 Db, 2 Db ds la m. suiv. (= 1 augm.), 19 Db, 12 b, 9 demi-b, 7 ms, faites 2 ms ds la m. suiv. (= 1 augm.), 3 ms. Terminez par 1 mc ds la 1^{re} m. du tour (= 100 m.).

TOUR 22, col. C : 2 ms ds la 1^{re} m. (= 1 augm.), 10 ms, 9 demi-b, 11 b, 13 Db, 2 Db ds la m. suiv. (= 1 augm.), 22 Db, 13 b, 9 demi-b, 10 ms. Terminez par 1 mc. (= 101 m.). Continuez sur l'autre côté en tournant le travail de gauche à droite.

TOUR 23, col. A : comptez 50 m. à partir de la mc que vous venez de réaliser, piquez le crochet ds cette maille, ramenez une boucle. Faites 1 ml, 12 ms, 10 demi-b, 9 b, 23 Db, 2 Db ds la m. suiv. (= 1 augm.), 14 Db, 11 b, 10 demi-b, 11 ms. Terminez par 1 mc (= 102 m.).

TOUR 24, col. A : 11 ms, 10 demi-b, 12 b, 40 Db, 11 b, 9 demi-b, 9 ms. Terminez par 1 mc (= 102 m.).

Continuez sur l'autre côté en tournant le travail de gauche à droite.

TOUR 25, col. A : comptez 52 m. à partir de la mc que vous venez de réaliser, piquez le crochet ds cette maille, ramenez une boucle. Faites 1 ml, 11 ms, 12 demi-b, 12 b, 14 Db, 2 Db ds la m. suiv. (= 1 augm.), 17 Db, 12 b, 12 demi-b, 11 ms. Terminez par 1 mc ds la 1^{re} m. du tour en effectuant un changement de coloris avec le fil B. Arrêtez le fil (= 103 m.).



TOUR 26, col. B : 103 ms. Terminez par 1 mc ds la 1^{re} m. du tour (= 103 m.).

TOUR 27, col. B : 11 ms, 12 demi-b, 13 b, 31 Db, 13 b, 12 demi-b, 11 ms. Terminez par 1 mc ds la 1^{re} m. du tour (= 103 m.).

TOUR 28, col. B : répétez le tour 26. Arrêtez le fil (= 103 m.).

Continuez sur l'autre côté en tournant le travail de gauche à droite.

TOUR 29, col. A : comptez 52 m. à partir de la mc que vous venez de réaliser,

piquez le crochet ds cette maille, ramenez une boucle. Faites 1 ml, 11 ms, 10 demi-b, 10 b, 44 Db, 10 b, 10 demi-b, 8 ms. Terminez par 1 mc ds la 1^{re} m. du tour (= 103 m.).

TOUR 30, col. A : 11 ms, 9 demi-b, 10 b, 43 Db, 10 b, 10 demi-b, 10 ms. Terminez par 1 mc ds la 1^{re} m. du tour (= 103 m.).

Continuez sur l'autre côté en tournant le travail de gauche à droite.

TOUR 31, col. A : comptez 54 m. à partir de la mc que vous venez de réaliser,

piquez le crochet ds cette maille, ramenez une boucle. Faites 10 ms, 10 demi-b, 10 b, 43 Db, 10 b, 10 demi-b, 10 ms. Terminez par 1 mc ds la 1^{re} m. du tour (= 103 m.).

TOUR 32 À 34, col. A : 103 mc. Arrêtez le fil. Retournez le travail sur l'envers pour rentrer tous les fils laissés en attente.

DESSIN 1 - FACES ET FOND DU SAC

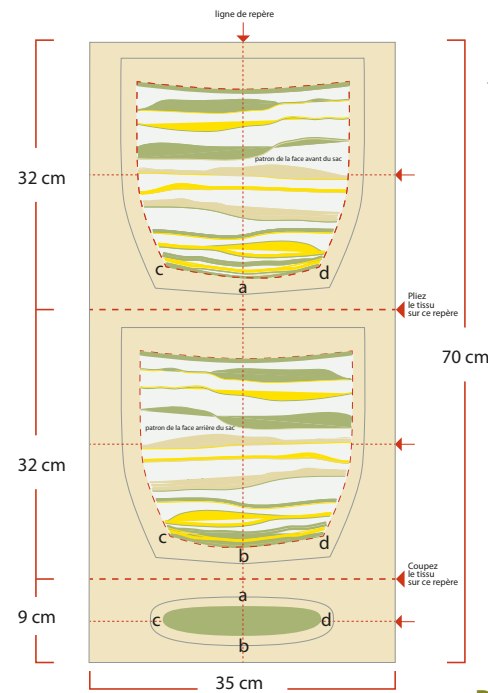

DESSIN 2 - FOND DU SAC

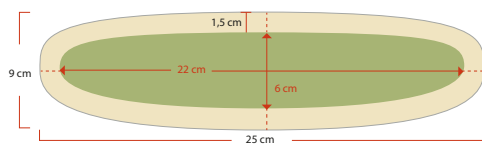

Coupe de la doublure du fond du sac (x1 pièces) - patron 1

La doublure

Conseil important.

Avant de réaliser la doublure, vérifiez que les cotes indiquées ds le texte et sur les dessins 2 et 3 correspondent aux dimensions de votre ouvrage. Si ce n'est pas le cas, vous devrez travailler sur la base des patrons que vous avez relevés à la fin de chaque pièce crochétée.

Reprenez les patrons du fond (1) et des faces du sac (2).

Ajustez leurs contours afin que les côtés soient symétriques et les bords nets.

Pliez-les en deux sur le milieu de la largeur pour la partie (1), de la hauteur centrale pour les parties (2) en superposant les bords, maintenez par des épingles et retracez les contours pour qu'ils soient nets.

DESSIN 3

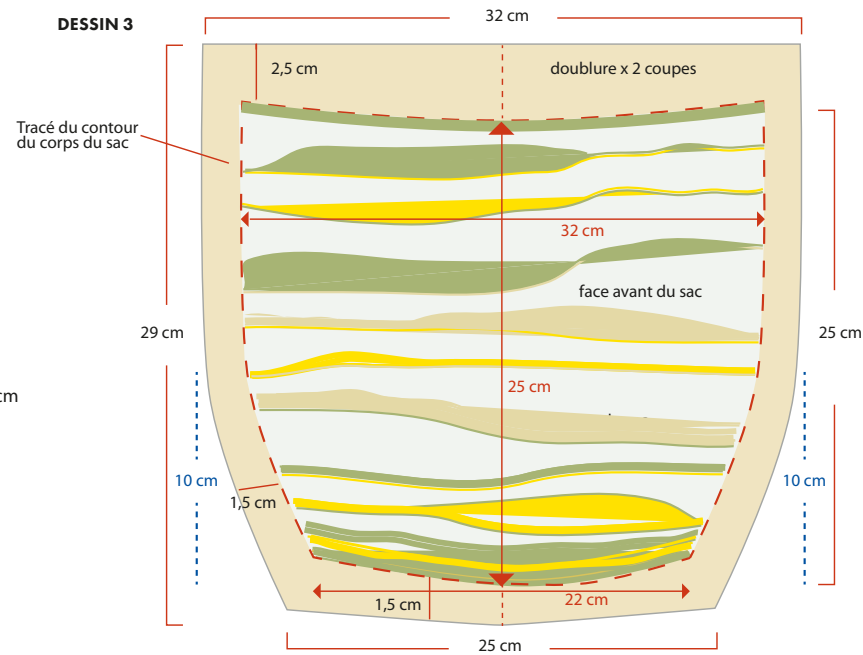

Doublure du fond

Placez le patron de votre fond sur l'envers du tissu et tracez-en le contour, qui correspond à la ligne de couture. Puis tracez la ligne de coupe à 1,5 cm de la ligne de couture et découpez votre tissu.

Les faces avant et arrière du sac

Pour la doublure des faces avant et arrière, vous pouvez soit couper votre tissu deux fois, soit plier celui-ci en deux, endroit contre endroit, et couper ainsi les deux faces en même temps.

Placez donc le patron des faces du sac sur l'envers du tissu et tracez-en le contour, qui correspond à la ligne de couture. Puis tracez la ligne de coupe à 1,5 cm de la ligne de couture pour les côtés et le bas, et à 2,5 cm pour le bord supérieur. Découpez votre tissu, puis surfilez ces deux pièces ainsi que le fond à la machine à coudre.

Assemblage de la doublure

Superposez les faces avant et arrière de la doublure, endroit contre endroit. Épinglez et assemblez chacun des côtés en faisant une couture à 1,5 cm du bord, et en arrêtant à 1,5 cm du bas. Puis ouvrez les coutures au fer à repasser.

Préparez la suite en marquant par un pli ou un tracé le milieu de la longueur du fond (25 cm) et le pli central de la hauteur (9 cm) (voir Dessin 2), ainsi que le milieu du bord inférieur des faces avant et arrière. Puis épinglez le fond sur le corps du sac en faisant correspondre les milieux des faces avant et arrière avec les repères du milieu de la longueur du fond (repères a et b), et les coutures des côtés avec les repères du milieu de la largeur du fond (repères c et d). Épinglez sur tout le tour et faites un bâti provisoire à 1,5 cm du bord.

Cousez le fond sur le corps du sac à la machine à coudre, puis ouvrez la couture au fer à repasser.

Crantez la marge de couture sur tout le tour du fond, ainsi que celles des coutures de côté sur une hauteur de 10 cm (cela correspond à l'arrondi de la base du sac - voir les pointillés bleus sur le Dessin 3).

Posez la partie crochétée du sac bien à plat sur une table, et marquez les mailles des côtés et du milieu de chaque face avec un anneau.

DESSIN 4

Couture de la fermeture à glissière sur la bordure

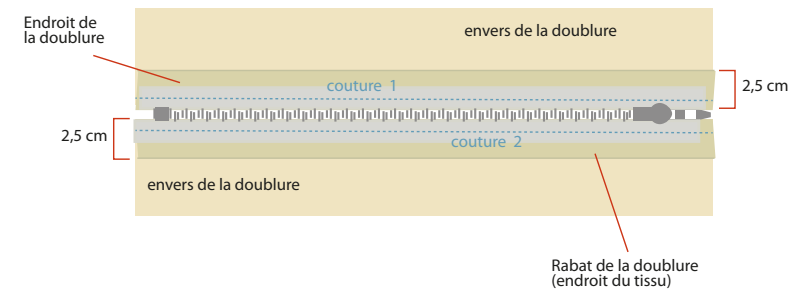

DESSIN 5

Couture de la bandoulière

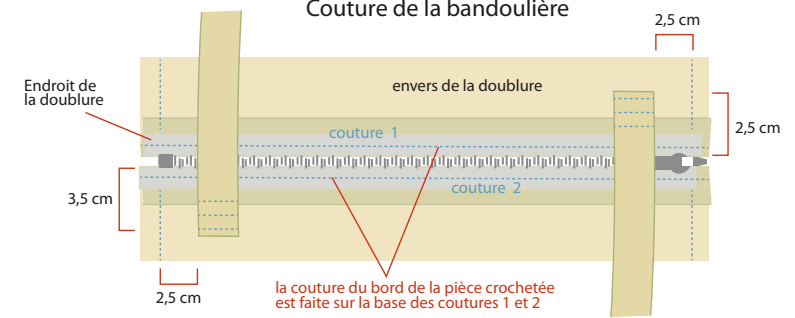

DESSIN 4

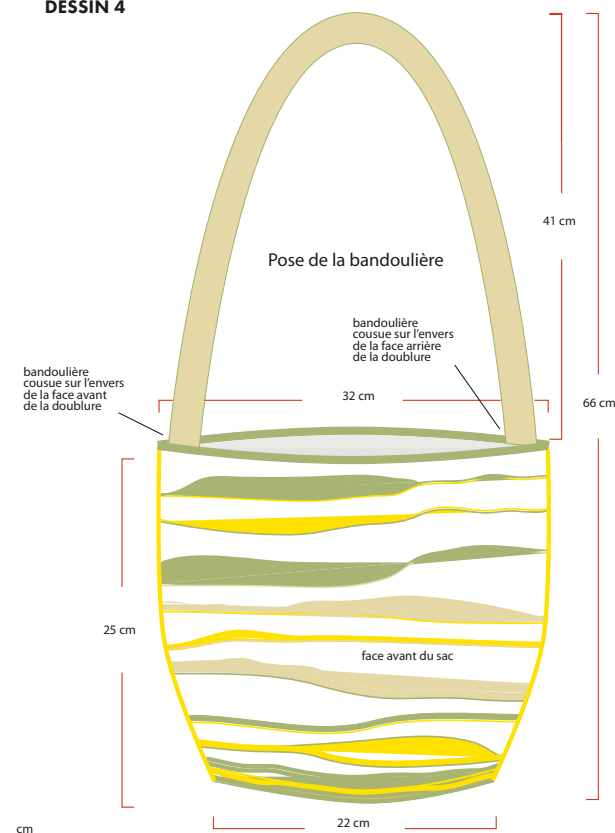

Fermeture du sac

Cousez le fond sur le corps du sac à la machine à coudre, puis ouvrez la couture au fer à repasser. Crantez la marge de couture sur tout le tour du fond, ainsi que celles des coutures de côté sur une hauteur de 10 cm (cela correspond à l'arrondi de la base du sac - voir les pointillés bleus sur le Dessin 3).

Posez la partie crochétée du sac bien à plat sur une table, et marquez les mailles des côtés et du milieu de chaque face avec un anneau.

La bandoulière

Commencez par surfiler chaque extrémité de la sangle à la machine. Puis placez une extrémité sur l'envers d'une des faces de la doublure à 3,5 cm sous la fermeture à glissière et à 2 cm de la couture de côté (voir Dessin 5). Épinglez. Faites une première couture sur la largeur de la sangle à 0,5 cm du bord, puis deux autres coutures espacées de 1 cm. Arrêtez et rentrez les fils.

Fixez l'autre extrémité de la sangle de la même manière, sur l'autre face et sur le côté opposé.

Enfin, fixez chaque extrémité de la sangle sur la couture de la fermeture à glissière avec des points glissés.

Assemblage final du sac

Glissez la doublure dans le sac crochété, envers contre envers. Ajustez bien le fond de la doublure sur le fond crochété. Vous pouvez faire une piqûre à point avant sur la couture d'assemblage de la doublure et en piquant l'aiguille dans l'épaisseur du fil crochété pour bien maintenir le tout en place.

Superposez bien les coutures des côtés et faites correspondre le milieu de chaque bord de la fermeture à glissière avec le milieu de chaque face crochétée, puis épinglez sur tout le tour du bord supérieur. Assemblez la doublure et le sac en cousant à points glissés la partie crochétée au niveau des coutures de la fermeture à glissière. Arrêtez le fil et rentrez-le.

SAC BAYADÈRE



Ce long sac est composé de quatre rectangles assemblés deux par deux pour former le devant et le dos, ainsi que de trois bandes, deux pour les côtés et une pour le fond. Les anses sont crochetées à part, puis placées sur la bordure supérieure de chaque face. L'assemblage est souligné d'un fil de couleur contrastée.

MATÉRIELS

Fournitures

- Fil Ecoton (Bergère de France) :
- 1 pel. col. jute (28920) A
- 1 pel. col. céladon (43080) B
- 1 pel. col. praline (20115) C
- 1 pel. col. ozone (28919) D
- 1 pel. col. curcuma (28931) E
- 1 crochet n° 3,5 et n° 3
- 1 aiguille à laine

Doubleure

- Tissu assorti de bonne tenue : 50 x 80 cm
- 80 cm de ruban de sergé de coton de 3 cm de large coloris grège
- 1 bobine de fil solide, coloris assorti

Points utilisés

- Mailles en l'air (ml) page 6
- Mailles coulées (mc) page 6
- Mailles serrées (ms) page 6
- Demi-bride (demi-b) page 7
- Brides allongées croisées page 8

RÉALISATION

LE CORPS DU SAC

Chaque face est composée de 2 rectangles identiques, qui sont crochetés dans le sens de la largeur. Ils sont ensuite positionnés verticalement lors de l'assemblage.

Réalisation d'un rectangle

Les rayures du motif crochetées sur 2 rangs sont réalisées en aller et retour avec le coloris indiqué. Les rayures crochetées avec les coloris C ou E sont réalisées sur un seul rang. Coupez le fil à chaque changement de coloris.

Avec le coloris A, montez une chaînette de 72 ml correspondant à la hauteur du sac.

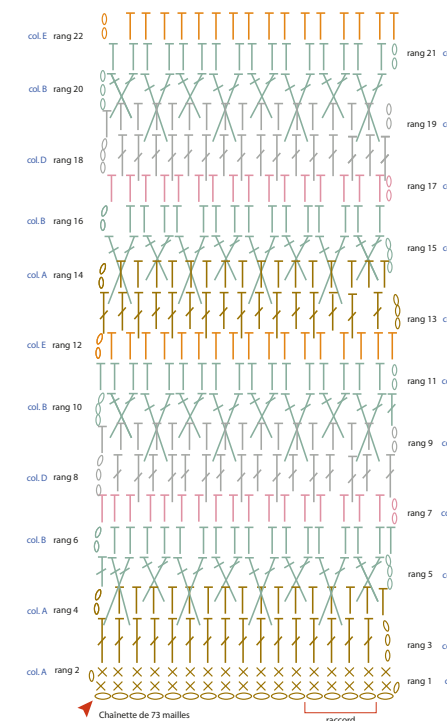
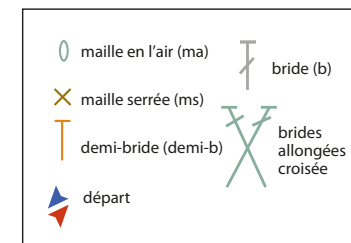

- RG 1 ET 2**, col. A : 1 ml, 1 ms ds la 2^e m. à partir du crochet, 1 ms ds chaque m. suiv.
- RG 3**, col. A : 3 ml (= 1 b), tout en b.
- RG 4**, col. A : 2 ml (= 1 demi-b), tout en demi-b.

Terminez le rg en arrêtant le fil, et coupez-le en laissant une extrémité de 10 cm en attente.

Pour réaliser les brides croisées du rg suivant, piquez le crochet ds l'espace situé entre les demi-b du rg 4 et pour les brides croisées allongées entre les b du rg 3, en sachant que les 3 ml de départ de ce rg comptent pour une b (voir diagramme).

RG 5, col. B : 3 ml (= 1 b), sautez la demi-b suiv. du rg 4, * faites 2 b croisées en réalisant 1 b après et 1 b avant la demi-b sautée, sautez 1 demi-b du rg préc., travaillez sur le rg 3, sautez 4 b du rg 3, faites 2 b croisées allongées en réalisant la 1^{re} ds l'espace qui suit la 4^e b et la 2^e en piquant le crochet avant cette même b, sautez 1 demi-b du rg 4 (qui peut être cachée par le croisement des dernières b allongées) *, répétez de * à *. Terminez par 1 b sur la dernière b du rg

RG 6, col. B : 2 ml (= 1 demi-b), tout en demi-b. Arrêtez le fil après la dernière demi-b.

RG 7, col. C : 2 ml (= 1 demi-b), tout en demi-b. Arrêtez le fil après la dernière demi-b.

RG 8, col. D : 3 ml (= 1 b), *faites 1 b en piquant le crochet ds la tête de la demi-b suiv. du rg préc., faites 1 b en piquant le crochet ds l'espace situé entre les jambages des 2 demi-b suivantes du rg préc. *, répétez de * à *, terminez par 1 b sur la dernière demi-b du rg préc.

RG 9, col. D : 2 ml (= 1 demi-b), tout en demi-b. Arrêtez le fil après la dernière demi-b.

FILET FLEURI



Voici un modèle revisité du traditionnel filet de courses. Constitué d'une résille crochetée alternant des alvéoles vides et fleuries, ce sac graphique et coloré donne du style à n'importe quelle tenue.

MATÉRIEL

Fournitures

Fil 100 % coton bio (Bergère de France) :

- 2 pel. écru (10659)
- 1 pel. safran (10662) : S
- 1 pel. cuivre (10663) : C
- 1 pel. grisou (10679) : G
- 1 pel. azalée (10670) : A

Crochets n° 2, n° 2,5 et n° 3

Une aiguille à laine

Des anneaux marqueurs

Points utilisés

Maille en l'air (ml) page 6

Maille coulée (mc) page 6

Maille serrée (ms) page 6

Demi-bride (demi-b) page 7

Bride (b) page 7

RÉALISATION

Les fleurs

Commencez par réaliser les fleurs en suivant le diagramme.

12 fleurs col. safran = S

10 fleurs col. cuivre = C

12 fleurs col. grisou = G

12 fleurs col. azalée = A

TOUR 1 : avec le crochet n° 3, réalisez un anneau magique et faites 12 ms dedans. Tirez le fil de départ pour resserrer l'anneau mais ne le coupez pas afin de pouvoir le dissimuler sur l'envers une fois la fleur terminée.

TOUR 2 : piquez le crochet ds le fil arr. de chaque ms du tour préc. et faites 1 mc (= 12 mc).

TOUR 3 : réalisez 6 pétales (piquez le crochet ds le fil arr. de chaque m).

1^{er} pétale : *3 ml, faites 3 demi-b écoullées ensemble ds la m. suiv., 3 ml,

1 mc ds la mc suivante *, répétez de * à * 5 fois, terminez le tour par 1 mc à la base de la première ml du dbt. Arrêtez le fil sur l'envers. Passez le fil de départ ds toutes les ms réalisées sur l'anneau magique, rentrez le fil du dernier tour ds l'épaisseur des demi-b.

Filet fleuri

○ maille de départ du fond du sac

● maille coulée (mc) ○ maille en l'air (ml)

× maille serrée (ms)

⊥ demi-bride (demi-b)

⊥ bride (b)

⊥ demi-bridés fermés ensemble

▼ départ du tour 1 de la fleur

● repères d'assemblage entre le fond et le corps du sac

⊥ repères d'assemblage des résilles de côté

Diagramme de la fleur

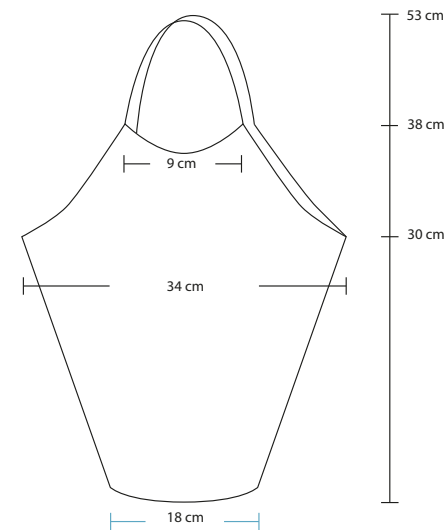
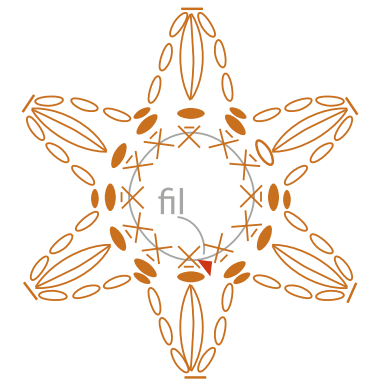

Le filet

(face avant)

Le filet est constitué de rangées alternant des alvéoles vides et fleuries réalisées en deux étapes. Elles sont ensuite progressivement assemblées entre elles lors du tour de finition de la 3^e étape.

Pour que les alvéoles aient la même taille, essayez de garder une tension identique tout au long du travail.

Disposition des alvéoles fleuries et vides sur chaque rangée.

Elles sont numérotées de la droite vers la gauche à partir de la 1^{re} rangée de la face avant du filet afin de respecter le sens d'assemblage. Réalisez progressivement ces rangées en suivant le **schéma C**.

RANGÉES 1 ET 9 : 1 G, 2 vide, 3 C, 4 vide, 5 A, 6 vide.

RANGÉES 2 ET 10 : 1 vide, 2 A, 3 vide, 4 S, 5 vide, 6 G.

RANGÉES 3 ET 11 : 1 S, 2 vide, 3 G, 4 vide, 5 C, 6 vide.

RANGÉES 4 ET 12 : 1 vide, 2 C, 3 vide, 4 A, 5 vide, 6 S.

RANGÉES 5 ET 13 : 1 A, 2 vide, 3 S, 4 vide, 5 G, 6 vide.

RANGÉES 6 ET 14 : 1 vide, 2 G, 3 vide, 4 C, 5 vide, 6 A.

RANGÉES 7 ET 15 : 1 C, 2 vide, 3 A, 4 vide, 5 S, 6 vide.

RANGÉES LATÉRALES 8 ET 16 :

1 vide, 2 S, 3 vide, 4 G.



Les rangées

Crochetez en suivant le **diagramme C** sur lequel des flèches indiquent le sens du travail (de bas en haut et de droite à gauche) et la disposition des fleurs. Travaillez toujours sur l'endroit, en veillant à placer chaque fleur sur l'endroit.

RANGÉE 1

- Étape 1 : 1^{er} côté de la rangée avec assemblage des 1^{ers} pétales.

Commencez par la base du filet avec le fil écru et le crochet n° 3 (**schéma A**, étape 1).

Réalisez une chaînette de 9 ml, (fixez une fleur G : *faites 1 ms à la pointe d'un pétale, 5 ml*. Répétez de * à * 2 fois de plus en term. par 1 ms à la pointe d'un pétale pour fixer les pétales 2, 3 et 4. La moitié de la fleur est ainsi fixée. Faites 21 ml pour réaliser la demi-alvéole vide), répétez de (à) 2 fois de plus en fixant les fleurs C et A. Terminez par 9 ml et un picot (3 ml, 1 mc ds la 1^{re} m. des 3 ml), qui servira pour raccorder la bordure supérieure. La moitié de la 1^{re} rangée est terminée. Ne coupez pas le fil.

- Étape 2 : 2^e côté de la rangée avec assemblage des derniers pétales des fleurs.

Travaillez en positionnant bien les chaînettes et les fleurs sur l'endroit. Veillez à ce que les chaînettes ne tournent pas, sinon les alvéoles vrilleront et vous ne pourrez pas réaliser la dernière étape du montage (**schéma A**, étape 2).

Faites 9 ml, sautez les 9 ml de la chaînette du premier côté. Puis formez l'alvéole vide en faisant : (3 ms, 15 ml, sautez 15 ml, 3 ms, 1 ms ds la ms à la pointe du pétale qui se présente, *5 ml, 1 ms à la pointe du pétale suivant, * répétez de * à *, 5 ml, 1 ms ds la ms du 1^{er} pétale), répétez de (à) 2 fois, en fixant les derniers pétales des fleurs C et G. Terminez par 3 ms sur la chaînette de ml, 6 ml, sautez 6 ml, terminez par 1 mc ds la 1^{re} ml du départ. Ne coupez pas le fil, laissez la maille en attente.

Vous venez de réaliser la 1^{re} rangée constituée d'alvéoles vides et fleuries. Les alvéoles vides se formeront lors de l'assemblage avec la 2^e rangée.

- Étape 3 : finition de la 1^{re} rangée.

- En travaillant sur l'endroit de l'ouvrage, commencez le tour de finition avec le crochet n° 2 ou 2,5 selon votre façon de crocheter (ce tour doit renforcer la rangée sans la resserrer, sinon vous aurez du mal à faire l'assemblage).

- Reprenez la maille laissée en attente, en travaillant sur le côté droit de l'étape 1 (**schéma A**, étape 3), faites 1 mc ds chaque ml et ms (= 129 mc). Après les 3 dernières mc réalisées sur les 3 ms de la dernière alvéole vide, passez le fil derrière l'ouvrage et allongez légèrement la m. de votre crochet qui passera devant afin de ne pas resserrer l'ouvrage (**schéma A**, étape 4) ; réalisez la 1^{re} mc du second côté. Faites 1 mc sur chaque ml et ms, terminez par 1 mc ds la 1^{re} m. de l'étape 1 (= 129 mc).

- Arrêtez et coupez le fil en laissant 4 cm.

- Les anneaux formés en bas de chaque rangée serviront à assembler le fond du filet.

RANGÉE 2

Les alvéoles pleines et vides seront décalées par rapport à la 1^{re} rangée afin d'alterner les fleurs (voir Schéma B pour la disposition de ces dernières).

Insérer schéma B, Sac filet diag 1

- Étape 1 : 1^{er} côté de la rangée.

Faites 27 ml (6 m. pour la base du sac et 21 m. pour la 1^{re} alvéole vide), (fixez une fleur A, *faites 1 ms à la pointe d'un pétale, 5 ml*. Répétez de * à * 2 fois de plus en term. par 1 ms à la pointe d'un pétale pour fixer les pétales 2, 3 et 4. Faites 21 ml pour la demi-alvéole vide suivante), répétez de (à) en fixant les fleurs C et G. Terminez par 9 ml et 1 picot (3 ml, 1 mc ds la 1^{re} m. des 3 ml), qui servira pour raccorder la bordure supérieure. La moitié de la 2^e rangée est terminée. Ne coupez pas le fil.

- Étape 2 : 2^e côté de la rangée.

Travaillez en positionnant les chaînettes et les fleurs du 1^{er} côté sur l'endroit.

Faites 9 ml, sautez 9 ml de la chaînette du 1^{er} côté, 3 ms, (1 ms ds la ms à la pointe du pétale, *5 ml, 1 ms à la pointe du pétale suivant*, répétez de * à *, 5 ml et 1 ms piquée ds la ms du 1^{er} pétale. Faites 3 ms, 15 ml, sautez 15 ml, 3 ms), répétez de (à) 2 fois. Terminez par 3 ms, 6 ml, sautez 6 ml, terminez par 1 mc ds la 1^{re} ml de l'étape 1.

Ne coupez pas le fil, laissez la m. en attente.

- Étape 3 : finition de la 2^e rangée (voir **schéma B** d'assemblage de la 2^e rangée).

Les rangées sont assemblées verticalement au niveau des 3 m. centrales des côtés de chaque alvéole.

Exemple : une alvéole vide de la rangée de gauche sera assemblée avec une alvéole fleurie de la rangée de droite. L'assemblage se fait avec 1 mc sur chacune des 3 m. centrales de l'arcade situé entre le 2^e et le 3^e pétale avec chacune des 3 m. centrales de l'alvéole vide de gauche. Puis inversement pour l'alvéole suiv. : 1 mc sur chacune des 3 m. centrales de l'arcade situé entre les pétales de côté de la rangée en cours de finition.

Les mailles centrales de chaque alvéole seront visibles côte à côte sur l'endroit de l'ouvrage.

- Étape 4 : finition avec assemblage des deux 1^{res} rangées.

Avec le crochet n° 2 ou 2,5 selon votre façon de crocheter (voir **schéma B** étape 5) et en travaillant sur l'endroit de l'ouvrage, commencez à la base du côté droit (flèche rouge sur le diagramme). Reprenez la m. laissée en attente, faites 1 mc ds la 1^{re} ml de l'étape 1, 15 mc, maintenez ds la main gauche le fil derrière l'ouvrage et la rangée en cours d'assemblage. Travaillez sur le côté gauche de la rangée préc.

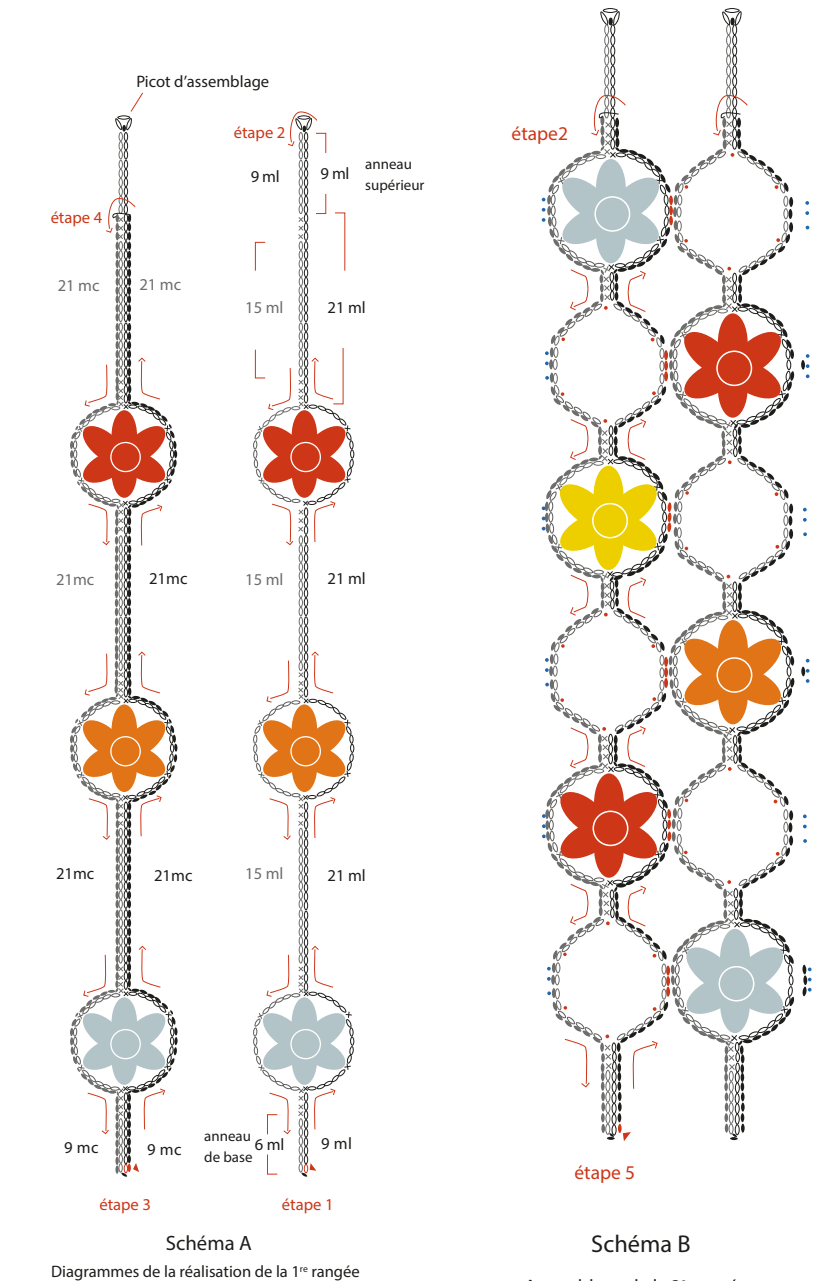
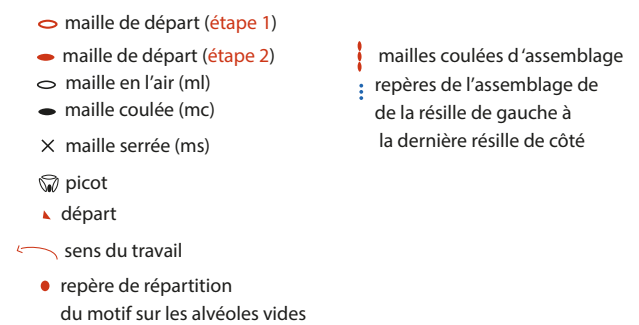

Assemblage d'une alvéole vide (à gauche) avec une alvéole fleurie (à droite).

Placez le fil derrière, *piquez le crochet du dessus vers le dessous ds la 1^{re} mc des 3 mc centrales de l'arceau situé entre les deux pétales de la rangée de droite et ds la 1^{re} ml des 3 m. centrales de l'alvéole vide du tour en cours de finition, faites 1 mc en ramenant la boucle à travers ces 2 m. *, répétez de * à * sur les 2 m. suiv. à assembler, 17 mc.

Assemblage d'une alvéole fleurie (à gauche) avec une alvéole vide (à droite).

Fil derrière, *piquez le crochet du dessus vers le dessous ds la 1^{re} mc des 3 mc centrales de l'alvéole vide à assembler et ds la 1^{re} ml des 3 ml centrales de l'arceau de 5 ml de l'alvéole fleurie du tour en cours de finition, faites 1 mc en ramenant la boucle à travers ces 2 m. *, répétez de * à * sur les 2 m. suiv. à assembler, 17 mc). Répétez de (à).

Assemblage des rangées

Réalisez chaque rangée en suivant la disposition des fleurs comme indiqué (voir schéma C).

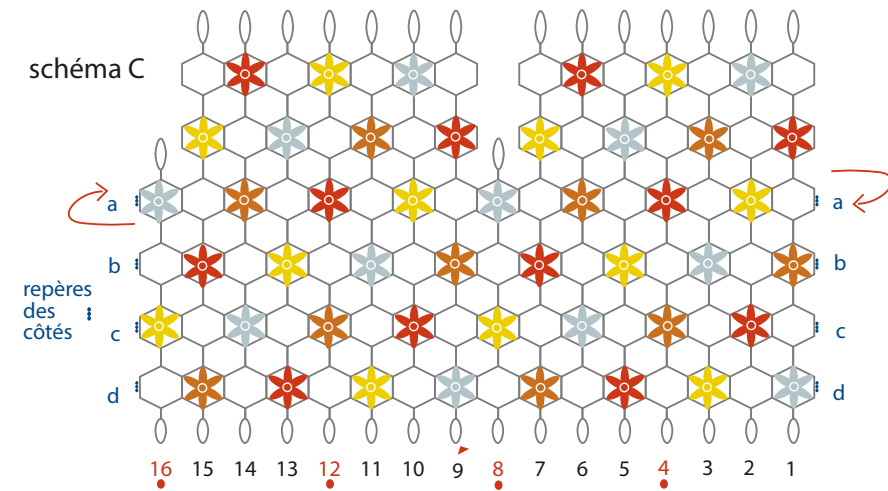

Disposition des fleurs sur chaque rangée

- Repères des rangées à assembler au fond (4-8-12-16)

Puis assemblez les rangées de la droite vers la gauche en suivant l'étape 5 du schéma B selon les alvéoles à assembler.

Les rangées 1 à 7 constituent la face avant du filet, la n° 8 forme le 1^{er} côté, et celles de 9 à 15 font la face arrière. La rangée n° 16 correspond au 2nd côté, elle ferme le corps du sac en étant assemblée avec la rangée n° 15 sur le côté droit et avec la rangée n° 1 sur le côté gauche (voir schéma D).

Arrêtez et dissimulez les fils ds l'ouvrage.

Finition de la base du filet

Une fois toutes les rangées assemblées, réalisez une chaînette pour maintenir les anneaux afin de resserrer la base du filet et de crocheter le fond.

Sur l'endroit de l'ouvrage, avec le crochet n° 3 et le fil écru, faites une chaînette pour relier les anneaux. Pour cela, *piquez le crochet sous l'extrémité de l'anneau, 2 ms, 4 ml*. Répétez de * à * 15 fois de plus, terminez par 1 mc ds la 1^{re} m. du tour. Puis réalisez un tour en ms et terminez par 1 mc ds la 1^{re} ms. Arrêtez le fil et rentrez-le.



Schéma D

Dernier assemblage fermeture du filet.

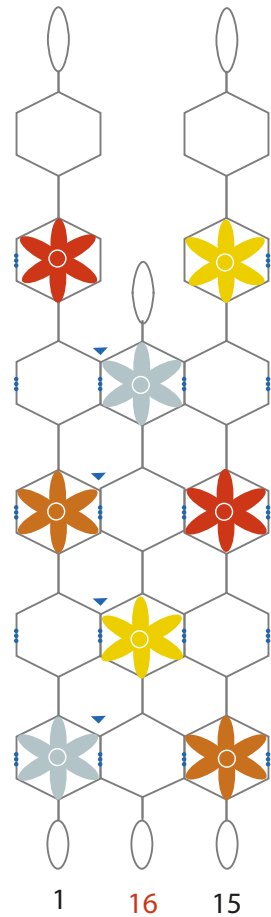
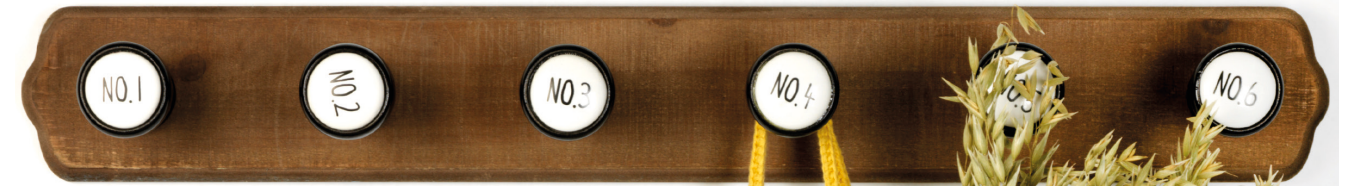

Le fond

Le fond est crocheté en rond à partir d'une chaînette centrale, il est ensuite cousu sur le corps du filet. Suivez le **schéma E**.

La 1^{re} m. de chaque tour est indiquée en gras sur le diagramme.

Avec le crochet n° 3,5 et le fil écru, montez une chaînette 25 ml.

TOUR 1 (1^{er} côté en haut sur le diagramme) : 1 ml, 1 ms ds la 2^e ml à partir du crochet, 23 ms, pour tourner, ds la dernière m. (la 1^{re} ml de départ), faites *(1 ms, 1 ml) 2 fois, 1 ms*.

TOUR 1 (2E CÔTÉ) : en travaillant sur l'autre côté de la chaînette de base, faites 24 ms, 1 ml, terminez par 1 mc ds la ml de départ.

Continuez progressivement en crochetant autour de ce 1^{er} tour.

TOUR 2 : faites *(1 ms, 1 ml, 1 ms) ds la ml suiv. *, 25 ms, répétez de * à *, 1 ms, rép. de * à *, 25 ms, rép. de * à *, 1 ms ds la dernière mc du tour 1. Terminez par 1 mc ds la ms de départ.

TOUR 3 : 1 ms, faites *(1 ms, 1 ml, 1 ms) ds la ml suiv. *, 27 ms, rép. de * à *, 3 ms, rép. de * à *, 27 ms, rép. de * à *, terminez par 2 ms, 1 mc ds la 1^{re} m. du tour.

TOUR 4 : 3 mc, *4 ms, 7 demi-b, 7 b, 7 demi-b, 4 ms*, 7 mc, rép. de * à *, 4 mc, terminez par 1 mc ds la première mc du tour.

TOUR 5 : 2 mc, (*1 ml, 1 mc*) 2 fois, 3 mc, rép. de * à *, 2 mc, rép. de * à *, 3 mc, rép. de * à *, 1 mc, rép. de * à *, 2 mc, rép. de * à *, 1 mc, rép. de * à *, 2 mc, rép. (de * à *, 3 mc) 2 fois, rép. de * à * 2 fois, 4 mc.

Commencez l'autre côté : rép. de * à * 2 fois, 3 mc, rép. de * à *, 3 mc, rép. de * à *, 2 mc, rép. de * à *, 1 mc, rép. de * à *, 2 mc, rép. de * à *, 1 mc, rép. de * à *, 3 mc, rép. de * à *, 2 mc, rép. de * à *, 3 mc, rép. de * à * 2 fois, 2 mc, 1 mc ds la 1^{re} m. du tour. Arrêtez et rentrez le fil (= 96 m. autour du fond du sac).

Montage du corps du filet sur le fond du sac.

Placez les anneaux marqueurs sur les repères indiqués en rouge sur le filet et le fond : **4 - 8 - 12 - 16 sur les schémas C et E**.

Faites un montage provisoire des faces avant et arrière du filet sur le fond, en faisant correspondre les repères **(4 - 12)** des m. centrales de chaque partie.

Répétez la même chose pour les repères **(8 - 16)** correspondant aux repères de côté et du fond.

Avec le fil écru et en partant d'un repère, cousez le fond sur la base du filet en piquant l'aiguille ds chaque m. correspondante des bordures. Arrêtez et rentrez le fil.

Puis réalisez un rang de finition. Sur l'endroit, avec le fil coloris Safran et le crochet n° 2, faites 1 ms en piquant le crochet sous chaque tête de m. correspondante du fond et de la base du filet. Arrêtez et rentrez le fil.

Bordure supérieure

Bordure supérieure et anses

La bordure et les anses sont crochetées sur la base d'une chaînette de ml et de ms faites ds les picots en haut des rangées et ds les alvéoles des côtés.

TOUR 1

Travaillez en suivant le **schéma F**, avec le crochet n° 3 et le fil écru. La 1^{re} m. de chaque tour est indiquée en rouge avec une flèche à droite de la face 1.

En commençant en haut de la rangée 16 du 1^{er} côté, (faites (1 mc, 1 ml et 2 ms) ds le 1^{er} picot, 6 ml, 1 ms ds chacune des 3 m. centrales de l'alvéole fleurie de la rangée 1, 13 ml, 1 ms ds chacune des 3 m. centrales du côté de l'alvéole vide de la rangée 1, 23 ml.

Continuez sur le bord supérieur de la face 1. Faites 3 ms ds le 1^{er} picot, *2 ml, 2 ms ds le picot de la rangée suiv. *, répétez de * à * 4 fois de plus, 2 ml, 3 ms ds le dernier picot.

Continuez sur le côté de la rangée 7. Faites 23 ml, 1 ms ds chacune des 3 m. centrales du côté de l'alvéole vide, 13 ml, 1 ms ds chacune des 3 m. centrales de l'alvéole fleurie de la rangée 7.

Commencez à réaliser les ml de l'arrondi qui reliera les deux faces du filet. Faites (6 ml), 3 ms ds le picot de la rangée 8 (repère vert sur le schéma).

Vous venez de terminer la bordure de la face 1 du filet.

Réalisez le même travail sur l'autre face du filet en répétant de (à). Terminez par 1 mc ds la 1^{re} ms du tour.

TOUR 2

Continuez le travail avec le fil écru. Faites 1 ml, puis 1 ms ds chacune des m. du tour 1. Arrêtez le fil.

TOUR 3

Avec le fil safran, piquez le crochet ds la 1^{re} m. du tour préc. et ramenez 1 boucle, 2 ml (= 1 demi-b), (9 demi-b, 2 demi-b écoulées ensemble, 13 demi-b, 1 demi-b sur chaque ms suivante, 21 demi-b, 2 demi-b ds la m. suiv., 1 demi-b.

Continuez sur la bordure supérieure de la face 1 en faisant 28 demi-b.

Continuez de l'autre côté, faites 1 demi-b, 2 demi-b ds la m. suiv., 21 demi-b, 1 demi-b sur chaque ms suivante, 13 demi-b, 2 demi-b écoulées ensemble, 8 demi-b.

Continuez le tour 2 sur l'autre face du filet à partir du repère vert indiqué sur le diagramme, répétez de (à).

Terminez le tour par 1 mc ds la 1^{re} demi-b. Laissez le fil en attente (°°).

Anses

Avec le crochet n° 3 et le fil safran, commencez le travail sur l'endroit, du côté gauche en haut de la face 1 (voir repère bleu du **schéma F**, face 1).

Faites 1 mc sur les 3 premières demi-b du bord supérieur, puis réalisez une chaînette de 70 ml.

Veillez à ce que la chaînette ne vrille pas et qu'elle soit sur l'endroit, puis fixez-la avec 1 mc sur chacune des 3 dernières demi-b du bord supérieur à droite.

En travaillant toujours sur l'endroit, revenez sur cette chaînette en faisant 1 demi-b sur chaque m. (= 70 demi-b).

Arrêtez le fil, rentrez-le vers le bas ds l'épaisseur des m. du tour préc. et rentrez le fil de départ horizontalement ds les m. de la bordure supérieure.

Réalisez la seconde anse de la même façon, sur l'autre face du filet.

Finition des anses

En travaillant sur l'endroit avec le fil safran, piquez le crochet ds la demi-b de la bordure supérieure au repère indiqué sur le **schéma F** : départ 2 du tr de finition. Travaillez à l'intérieur en suivant les flèches grises.

En commençant à gauche, faites 1 mc ds chaque ml de la chaînette de base, puis continuez sur le bord supérieur en réalisant 1 mc ds chaque demi-b, terminez par 1 mc ds la m. de départ. Arrêtez et rentrez le fil.

Finition de la bordure supérieure du sac

Reprenez le fil safran laissé en attente à la fin du tour 2 (voir repère (°°) ds les explications ci-dessus et la flèche noire « tour de finition 1 » sur le **Schéma F**). En suivant le sens des flèches grises (demi-côté et anse de la face 1, côté 2, anse de la face 2 et dernier demi-côté), faites 1 mc sur chaque demi-b du tour 2 (mc grises sur le diagramme).

Terminez par 1 mc ds la 1^{re} m. du tour. Arrêtez et rentrez les fils.

Si vous le souhaitez, la bordure et les poignées peuvent être doublées sur l'envers afin de les renforcer. Avec le fil safran et sur l'envers de la chaînette de base du tour 1, travaillez ainsi :

TOUR 1 : faites 1 ms ds chaque maille. Terminez par 1 mc ds la 1^{re} m.

TOUR 2 : faites 2 ml (= 1 demi-b), 1 demi-b ds chaque maille. Terminez par 1 mc ds la 1^{re} m.

TOUR 3 : en travaillant sur l'envers, assemblez les bords avec des mc. Terminez par 1 mc ds la 1^{re} m. Arrêtez et rentrez les fils. Retournez le filet sur l'endroit.

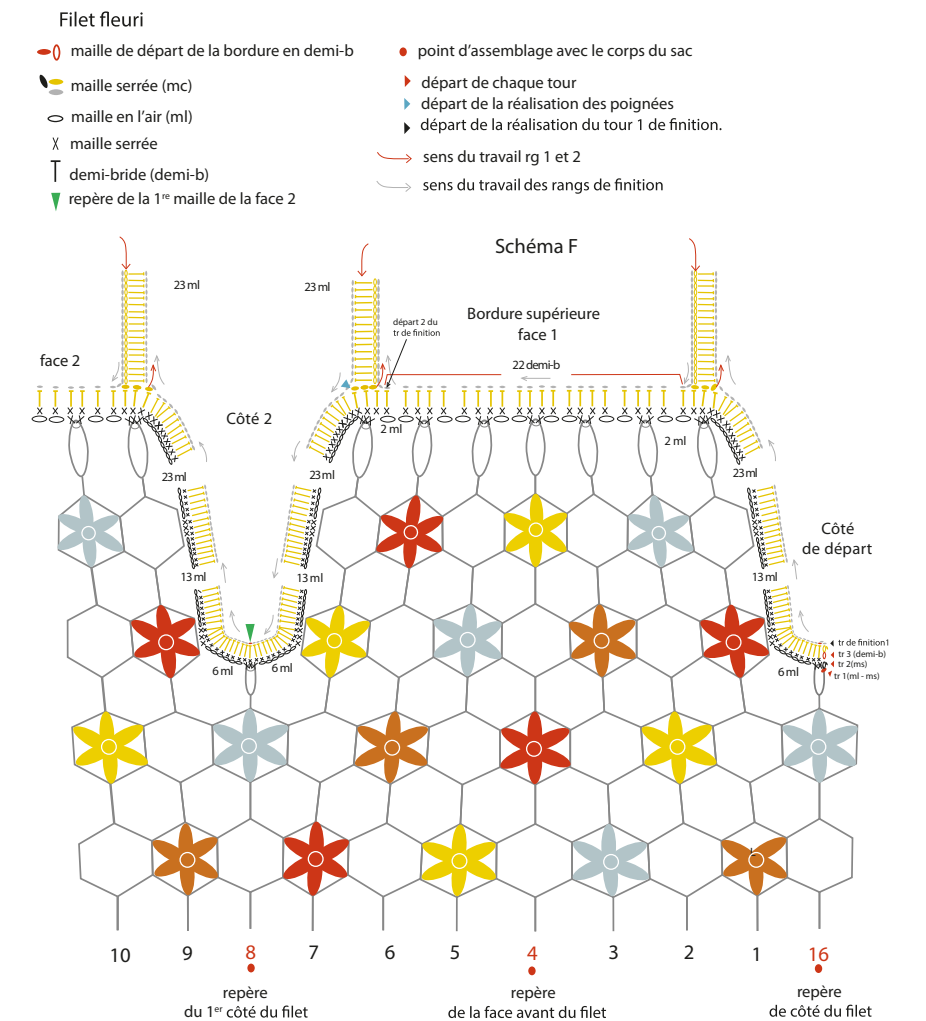
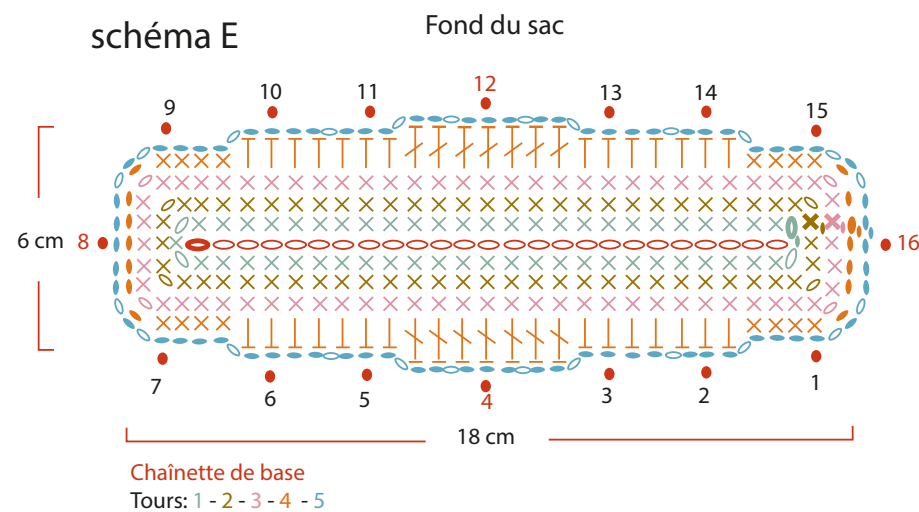



FILET FLEURI



FORMES ET POINTS TENDANCE



SAC COQUILLE

SAC À DOS AU POINT DE CLOCHETTE

REMERCIEMENTS

Les autrices de ce livre remercient :

- la société Bergère de France pour la fourniture des fils,
- la société P.S.R. Quilt pour les fournitures,
- Blandine pour son intervention bienveillante lors de la finalisation du manuscrit,
- Barbara pour son œil avisé lors des corrections.

- Bernadette Baldelli remercie plus particulièrement Mireille Doris pour les photos de détails de ses sacs,
- Christiane Rousseau pour son aide à la réalisation de certains modèles.